

assortiment
Multitruck

MEGA



Chassis-cabine

Verbrandingsmotor

Elektrische motor

Technische gegevens	Diesel 400	Diesel 600	8 of 12 accu's
Motor	Kubota	Kubota	Advanced Technology 48 V
Plaats	Centraal dwars	Centraal dwars	Centraal dwars
Cilinderinhoud (cm ³)	400	599	Elektrische motor met gescheiden bekrachtiging en snelheidsregelaar
Max. vermogen (kW EEG)	4 bij 3200 tr/mn	11,2 bij 3600 tr/mn	4 (11 topvermogen)
Koppel (Nm bij tr/mn)	14 bij 2400	34 bij 2200	-
Max. toerental onder belasting (tr/mn)	3200	3600	-
Voeding	Indirecte injectie	Indirecte injectie	Gelijkstroom
Wisselstroomdynamo	500 W	500 W	-
Bedrijfsaccu	12 V 40 Ah	12 V 40 Ah	12 V 40 Ah
Tractieaccu	-	-	8 of 12 accu's AGM (zonder aandrijving)
Lader	-	-	Alim. 220 V 16 A
Transmissie	Automatisch door snelheidsregelaar	Automatisch door snelheidsregelaar	Automatisch door snelheidsregelaar
Stuursysteem	Met tandheugel	Met tandheugel	Met tandheugel
Remsysteem	Dubbel circuit met begrenzer, afhankelijk van de last en automatische compensatie van de slijtage van de remvoeringen. Diameter schijven voor 210 mm (240 mm voor MEGA 600 en elektrisch). Diameter trommels achter 160 mm. Parkeerrem met mechanische bediening op de achteras.		
Ophanging	Voor: onafhankelijke wielen type pseudo MacPherson driehoeksophanging, spiraalveren. Achter: onafhankelijke wielen, wielophangarmen, spiraalveren		
Banden	145/70R13	145/70R13	145/70R13
Tankinhoud	24 L	24 L	-
Prestaties:			
Max. snelheid (km/u)	circa 45	circa 75	circa 45
Autonomie (km)*	circa 650	circa 530	tot 80 km
Verbruik (L/100 km)	circa 3,5	circa 4,5	-

* Hangt af van het (professioneel) gebruik. Raadpleeg uw dealer!

Chassis-cabine

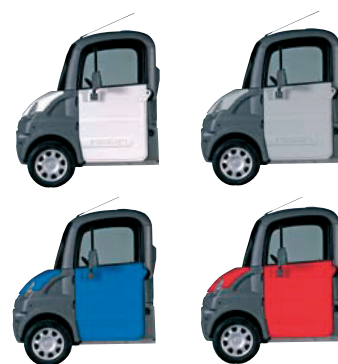
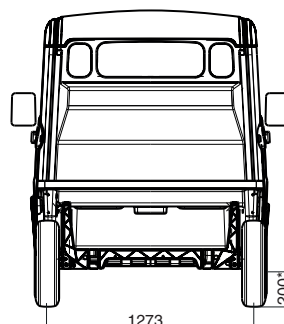
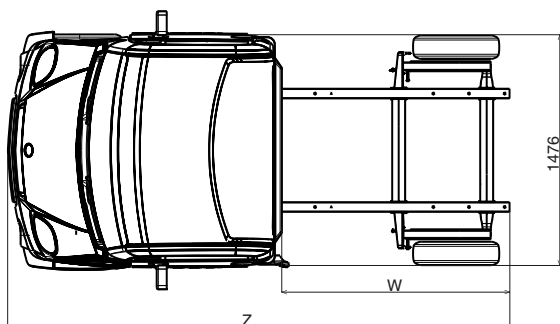
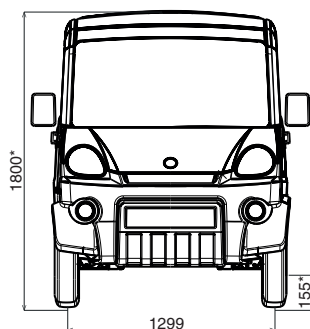
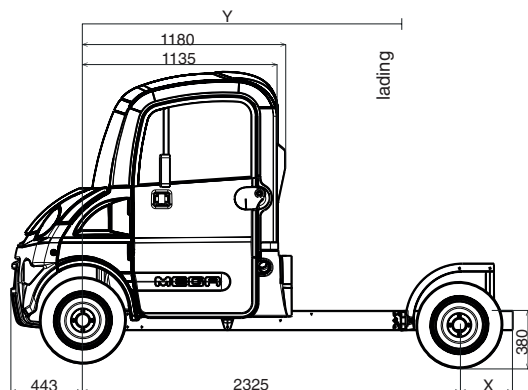

Keuze uit 4 kleuren

Afmetingen (mm)

Wielbasis	2325
Totale lengte minimaal (Z)	3102
Totale lengte maximaal (Z)	3753
Totale breedte (excl. zijspiegels)	1476
Totale hoogte	1800*
Lengte draagbalken minimaal (W)	1479
Lengte draagbalken maximaal	2130
Lengte maximale opbouw	1550
Hoogte maximale opbouw	2500
Hoogte van chassis	380* (480* bij elektrische versie)
Grondspeling voor	155*
Grondspeling achter	200*
Min. achteroverbouw (X)	334
Max. achteroverbouw	985
Uiterste positie van het zwaartepunt t.o.v. de vooras minimaal	1930
maximaal	2060
Spoorbreedte voor	1299
Spoorbreedte achter	1273

*Ledig voertuig plm. + 20 mm

NB: Raadpleeg uw dealer over de opbouw!

Uitrustingen bij deze serie

- ▶ Diefstalbeveiliging
- ▶ Ruitenwisser 3 snelheden
- ▶ Digitale kilometer- en dagteller
- ▶ Alarmlichten (automatisch aan bij abrupte vertraging)
- ▶ Veiligheidsriemen met oprolmechanisme
- ▶ Achteruitkijkspiegel
- ▶ Spiegels links en rechts
- ▶ Getinte ruiten
- ▶ Verwarming, ontdooiing 3 snelheden
- ▶ Geluidsisolatie motor
- ▶ Attentiesignaal doven lichten
- ▶ Binnenverlichting cabine door openen deuren
- ▶ Asbak en sigarettenaansteker
- ▶ Handschoenvakjes centraal, in deuren en in kofferruimte onder de stoel
- ▶ Voorbereiding radio-aansluiting
- ▶ Zonneklep
- ▶ Tankdop met sleutel
- ▶ Rubberen matten
- ▶ Sierdoppen
- ▶ Schakelaar hoge en lage snelheid (elektrisch)

Opties

- ▶ Verschillende opties zijn beschikbaar (zie speciale folder)

Gewicht (kg)	Diesel 400		Diesel 600		Elektrisch 8 accu's		Elektrisch 12 accu's	
	L6e (rijbewijs AM)	L7e (rijbewijs B)	L6e (rijbewijs AM)	L7e (rijbewijs B)	L6e (rijbewijs AM)	L7e (rijbewijs B)	L6e (rijbewijs AM)	L7e (rijbewijs B)
Rijklaar gewicht	380	420	590	590	700	700		
Verdeling voor	250	290	340	340	390	390		
Verdeling achter	130	130	250	250	310	310		
Laadvermogen	275	530	275	530	275	420		
Toegestaan totaalgewicht	655	950	865	1120	975	1120		
Maximum gewicht: op de vooras	390	475	520	520	520	520		
op de achteras	450	690	690	690	690	690		

